

機器冷却用

単相 100V 羽根径 25cm ~ 30cm

キュービクルなど

給気・排気専用



※写真は排気形です。

標準タイプ

25cm EF-25US₃ (排気形) 希望小売価格 31,500円 (税抜価格 30,000円)

EF-25USS₃ (給気形) 希望小売価格 31,500円 (税抜価格 30,000円)

30cm EF-30US₃ (排気形) 希望小売価格 40,215円 (税抜価格 38,300円)

EF-30USS₃ (給気形) 希望小売価格 40,215円 (税抜価格 38,300円)



※写真は排気形です。

回転センサー付タイプ

25cm EF-25US₃-K (排気形) 希望小売価格 49,560円 (税抜価格 47,200円)

EF-25USS₃-K (給気形) 希望小売価格 49,560円 (税抜価格 47,200円)

30cm EF-30US₃-K (排気形) 希望小売価格 57,120円 (税抜価格 54,400円)

EF-30USS₃-K (給気形) 希望小売価格 57,120円 (税抜価格 54,400円)

- 異常回転警報接点付
万一、ファンの回転数が正常時の60%~70%になった場合、磁気抵抗式近接センサーが信号を出し異常を知らせます。
- センサー位置の調整不要

共通特長

- 本体薄形設計 ●高静圧・大風量設計
- 排気形・給気形専用タイプ

ご注意

- 使用条件: 本体周囲は温度-15℃~+50℃、常温において相対湿度90%以下。この範囲を超えると焼損、変形、回転不良、破損につながるおそれがあります。
- 結露するおそれのある場所および冷凍室では使用できません。
- 1日50回以上のひんぱんな起動・停止を伴う使用は避けてください。
- この商品には脆弱速調はありません。
- 給気形とシャッター (電動式・固定式) を合わせて使用する場合、壁厚は20mm以上が必要です。
- キュービクルにこの換気扇を使用する場合は、次の基準をお守りください。
(キュービクル式高圧受電設備-JIS C 4620)
受電設備容量が500kVAを超えるものであって機械換気設備を設けることが必要な場合は、次によること。
(1) 機械換気装置には、独立した検出装置をもつ故障警報装置を設ける。
(2) 取替は安全、かつ、容易に行えることとする。
(3) 換気扇の羽根は、排気熱に耐え得る耐熱性、難燃性及び十分な機械的強度をもつ材質のものとする。
(4) 屋外用の換気口には、防雨用のフード、自動シャッター、ガラリなどを設ける。
- 回転センサー付タイプは強電界、強磁界の発生している場所には設置しないでください。
- 羽根の付け替えによる排気専用→給気専用、給気専用→排気専用はできません。

※709ページの有圧換気扇の注意事項を必ず参照してください。

特性・仕様一覧

●塗装色はマンセル 7.65Y7.6/0.7

形名	電源	極数 (P)	50Hz					60Hz					質量 (kg)		
			風量 (m³/h)	騒音 (dB)	電流 (A)	消費電力 (W)	最大負荷電流 (A)	起動電流 (A)	風量 (m³/h)	騒音 (dB)	電流 (A)	消費電力 (W)		最大負荷電流 (A)	起動電流 (A)
EF-25US ₃	100V	4	1140	38	0.46	45	0.55	0.85	1320	42	0.55	54	0.64	0.84	3.8
EF-25USS ₃			860	41	0.46	45	0.55	0.85	970	45	0.56	56	0.64	0.84	3.8
EF-25US ₃ -K			1140	40	0.46	45	0.55	0.85	1320	44	0.55	54	0.64	0.84	4.2
EF-25USS ₃ -K			860	44	0.46	45	0.55	0.85	970	48	0.56	56	0.64	0.84	4.2
EF-30US ₃	100V	4	1680	42	0.6	56	0.89	1.41	1980	45.5	0.72	69	1.03	1.33	4.6
EF-30USS ₃			1490	46	0.72	60	1.03	1.57	1670	50	0.72	68	1.18	1.52	4.9
EF-30US ₃ -K			1680	43.5	0.6	58	0.89	1.41	1950	46	0.72	71	1.03	1.33	5
EF-30USS ₃ -K			1490	48	0.72	60	1.03	1.57	1670	51.5	0.72	68	1.18	1.52	5.3

※屋外使用の可否につきましては527ページを参照ください。

■外形図 EF-25US₃, EF-25US₃-K, EF-30US₃, EF-30US₃-K

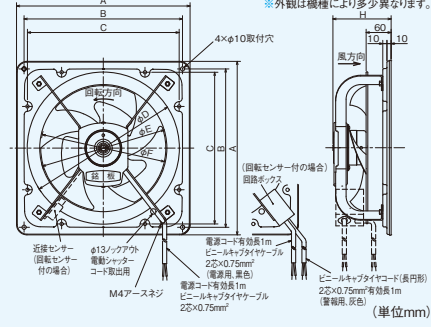

■外形図 EF-25USS₃, EF-25USS₃-K, EF-30USS₃, EF-30USS₃-K

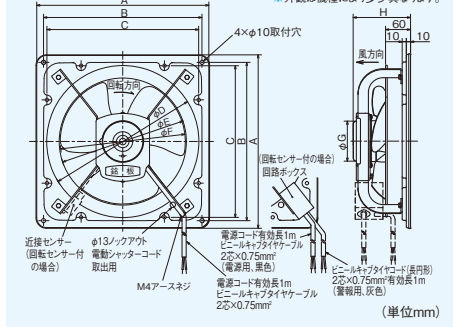

■変化寸法表 (単位 mm)

形名	A	B	C	D	E	F	G	H
EF-25US ₃ ・US ₃ -K	370	330	314	310	265	258	—	135
EF-25USS ₃ ・USS ₃ -K	370	330	314	310	265	250	—	135
EF-30US ₃ ・US ₃ -K	420	380	364	365	305	300	—	140
EF-30USS ₃ ・USS ₃ -K	420	380	364	365	305	300	96	140

■静圧・風量特性

— 4極品

標準タイプ

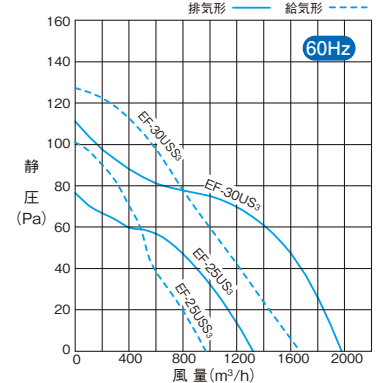
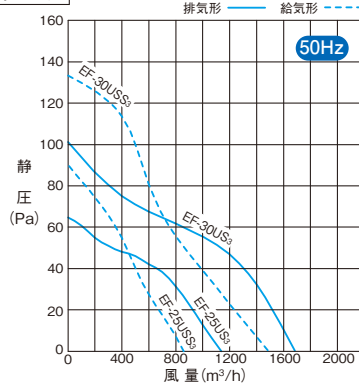

回転センサー付タイプ

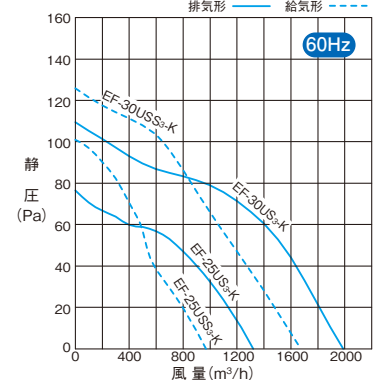
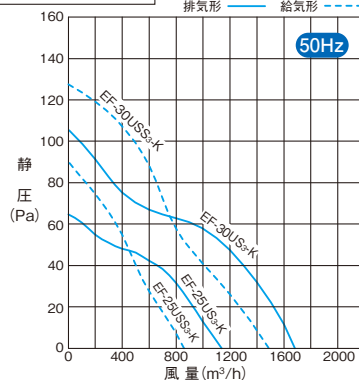

システム部材

機器冷却用有圧換気扇専用ガード



25cm用 G-25UA 希望小売価格 11,445円 (税抜価格 10,900円)

30cm用 G-30UA 希望小売価格 11,970円 (税抜価格 11,400円)

システム部材 (下記は一例です。詳細は563~581ページ、一覧表は584・585ページをご覧ください。)

羽根径 (cm)	形名	風圧式	電動式	固定式	風圧シャッター付	電動シャッター付	標準タイプ	防雨フード付	取付枠	木枠	不燃枠	絶縁枠	バックガード
		シャッター	シャッター		ウェザーカバー	ウェザーカバー	ウェザーカバー	ウェザーカバー					
25	EF-25US ₃	PS-25SHA	—	—	SHW-25SA	SHW-25MS	W-25SA	—	PS-25TW	PS-25KW	PS-25FW	PS-25ZW	G-25UA
	EF-25US ₃ -K	6,300	PS-25SMA	PS-25SK	36,300	56,900	25,500	—	8,600	11,500	20,800	15,500	10,900
	EF-25USS ₃	—	29,200	5,700	—	—	—	—	—	—	—	—	—
	EF-25USS ₃ -K	—	—	—	—	—	—	—	—	—	—	—	—
30	EF-30US ₃	PS-30SHA	—	—	SHW-30SA	SHW-30MS	W-30SA	—	PS-30TW	PS-30KW	PS-30FW	PS-30ZW	G-30UA
	EF-30US ₃ -K	7,100	PS-30SMA	PS-30SK	40,000	65,300	28,500	—	9,500	12,500	23,500	17,100	11,400
	EF-30USS ₃	—	32,600	6,400	—	—	—	—	—	—	—	—	—
	EF-30USS ₃ -K	—	—	—	—	—	—	—	—	—	—	—	—

※システム部材の注意事項は各部材のページを参照してください。

※給気形は防雨ブレード付給気形ウェザーカバー (573ページ) をご利用ください。

この紙面に掲載の商品の価格には、配送・設置調整費・パイプ・工事費、使用済み商品の引き取り費等は含まれておりません。